

Guvernul României

Hotărârea nr. 1391/2006 pentru aprobarea  
Regulamentului de aplicare a Ordonanței de urgență a  
Guvernului nr. 195/2002 privind circulația pe  
drumurile publice

În vigoare de la 01.12.2006

Forma consolidată astăzi, 06.03.2015 are la bază publicarea din Monitorul Oficial, Partea I nr. 876 din 26.10.2006 .

Include modificările aduse prin următoarele acte: Hotărârea nr. 56/2007 ; O.U.G. nr. 54/2010 ; Rectificarea din 20.12.2011 ; Hotărârea nr. 480/2013 ; Hotărârea nr. 11/2015 .

Tipărit de **Cont Go**

În temeiul [art. 108](#) din Constituția României, republicată, și al [art. 135](#) din Ordonanța de urgență a Guvernului [nr. 195/2002](#) privind circulația pe drumurile publice, republicată, cu modificările și completările ulterioare,

Guvernul României adoptă prezenta hotărâre.

**Art. 1.** - Se aprobă Regulamentul de aplicare a Ordonanței de urgență a Guvernului [nr. 195/2002](#) privind circulația pe drumurile publice, republicată în Monitorul Oficial al României, Partea I, nr. 670 din 3 august 2006, cu modificările și completările ulterioare, prevăzut în anexa nr. 1.

**Art. 2.** - Anexa la Ordonanța de urgență a Guvernului nr. 195/2002, republicată, cu modificările și completările ulterioare, se modifică și se înlocuiește cu anexa nr. 2 la prezenta hotărâre.

**Art. 3.** - Anexele nr. 1 și 2 fac parte integrantă din prezenta hotărâre.

**Art. 4. - (1)** Prezenta hotărâre intră în vigoare la data intrării în vigoare a Legii [nr. 49/2006](#) pentru aprobarea Ordonanței de urgență a Guvernului nr. 195/2002 privind circulația pe drumurile publice.

**(2)** Pe aceeași dată Hotărârea Guvernului [nr. 85/2003](#) pentru aprobarea [Regulamentului](#) de aplicare a Ordonanței de urgență a Guvernului nr. 195/2002 privind circulația pe drumurile publice, publicată în Monitorul Oficial al României, Partea I, nr. 58 din 31 ianuarie 2003, cu modificările și completările ulterioare, se abrogă.

PRIM-MINISTRU  
CĂLIN POPESCU-  
TĂRICEANU

Contrasemnează:

p. Ministrul administrației și internelor,  
Anghel Andreescu,  
secretar de stat

p. Ministrul transporturilor, construcțiilor și  
turismului,  
Constantin Dascălu,  
secretar de stat

p. Ministrul apărării,  
Corneliu Dobrițoiu,  
secretar de stat

Ministrul sănătății publice,  
Gheorghe Eugen Nicolăescu

Ministrul finanțelor publice,

Sebastian Teodor Gheorghe Vlădescu

București, 4 octombrie 2006.

Nr. 1.391.

**ANEXA Nr. 1**

**REGULAMENT**

de aplicare a Ordonanței de urgență a Guvernului nr. 195/2002 privind circulația pe drumurile publice

\*) Potrivit art. 1, pct. 2, 3 și 5 din Hotărârea Guvernului nr. 11/2015, Regulamentul de aplicare a Ordonanței de urgență a

Guvernului nr. 195/2002 privind circulația pe drumurile publice, aprobat prin Hotărârea Guvernului nr. 1.391/2006, publicată în Monitorul Oficial al României, Partea I, nr. 876 din 26 octombrie 2006, cu modificările și completările ulterioare, se modifică și se completează.

\*) Potrivit art. I din Hotărârea Guvernului nr. 11/2015, Regulamentul de aplicare a Ordonanței de urgență a Guvernului nr. 195/2002 privind circulația pe drumurile publice, aprobat prin Hotărârea Guvernului nr. 1.391/2006, publicată în Monitorul Oficial al României, Partea I, nr. 876 din 26 octombrie 2006, cu modificările și completările ulterioare, se modifică și se completează.

\*) Potrivit art. I din Hotărârea Guvernului nr. 480/2013, Regulamentul de aplicare a Ordonanței de urgență a Guvernului nr. 195/2002 privind circulația pe drumurile publice, aprobat prin Hotărârea Guvernului nr. 1.391/2006, publicată în Monitorul Oficial al României, Partea I, nr. 876 din 26 octombrie 2006, cu modificările ulterioare, se modifică și se completează.

\*) Potrivit Rectificării publicate în Monitorul Oficial al României nr. 902 din 20/12/2011, anexa nr. 1 la Hotărârea Guvernului nr. 1.391/2006 pentru aprobarea Regulamentului de aplicare a Ordonanței de urgență a Guvernului nr. 195/2002 privind circulația pe drumurile publice, publicată în Monitorul Oficial al României, Partea I, nr. 876 din 26 octombrie 2006, se rectifică.

\*) Potrivit Deciziei Curții Constituționale nr. 391/2011, se respinge ca inadmisibilă excepția de neconstituționalitate a dispozițiilor art. 77 din Regulamentul de aplicare a Ordonanței de urgență a Guvernului nr. 195/2002 privind circulația pe drumurile publice, anexa nr. 1 la Hotărârea Guvernului nr. 1391/2006.

\*) Potrivit pct. III din Decizia Curții Constituționale nr. 1135/2007, se respinge, ca fiind inadmisibilă, excepția de neconstituționalitate a dispozițiilor art. 108 din Hotărârea Guvernului nr. 1.391/2006 pentru aprobarea Regulamentului de aplicare a Ordonanței de urgență a Guvernului nr. 195/2002.

\*) Potrivit art. XIX din Ordonanța de urgență a Guvernului nr. 54/2010, prevederile Regulamentului de aplicare a Ordonanței de urgență a Guvernului nr. 195/2002 privind circulația pe drumurile publice, aprobat prin Hotărârea Guvernului nr. 1.391/2006, publicată în Monitorul Oficial al României, Partea I, nr. 876 din 26 octombrie 2006, cu modificările ulterioare, se modifică și se completează în mod corespunzător.

\*) Potrivit Deciziei Curții Constituționale nr. 606/2010, se respinge ca fiind inadmisibilă excepția de neconstituționalitate a dispozițiilor art. 121 alin. (1) și (2) din Regulamentul de aplicare a Ordonanței de urgență a Guvernului nr. 195/2002 privind circulația pe drumurile publice, aprobat prin Hotărârea Guvernului nr. 1.391/2006.

\*) Potrivit Deciziei Curții Constituționale nr. 371/2010, se respinge, ca fiind inadmisibilă, excepția de neconstituționalitate a dispozițiilor art. 121 alin. (1) și (2) din Regulamentul de aplicare a Ordonanței de urgență a Guvernului nr. 195/2002, aprobat prin Hotărârea Guvernului nr. 1.391/2006.

\*) Potrivit Deciziei Curții Constituționale nr. 102/2008, se respinge, ca fiind inadmisibilă, excepția de neconstituționalitate a dispozițiilor art. 185 alin. (3) din Regulamentul de aplicare a Ordonanței de urgență a Guvernului nr. 195/2002, aprobat prin Hotărârea Guvernului nr. 1.391/2006.

\*) Potrivit art. unic din Hotărârea Guvernului nr. 56/2006, Regulamentul de aplicare a Ordonanței de urgență a Guvernului nr. 195/2002 privind circulația pe drumurile publice, aprobat prin Hotărârea Guvernului nr. 1.391/2006, publicată în Monitorul Oficial al României, Partea I, nr. 876 din 26 octombrie 2006, se modifică.

**ANEXA Nr. 2\*)**

\*) Anexa nr. 2 este reprodusă în facsimil.

## INDICATOARE RUTIERE

### A. INDICATOARE DE AVERTIZARE

Curbă la stânga



Curbă la dreapta



Curbă dublă sau o succesiune de mai mult de două curbe, prima la stânga



Curbă dublă sau o succesiune de mai mult de două curbe, prima la dreapta



Curbă deosebit de periculoasă



Panouri succesive pentru curbe deosebit de periculoase



Coborâre periculoasă



Urcare cu înclinare mare



Drum îngustat pe ambele părți



Drum îngustat pe partea dreapta



Drum îngustat pe partea stângă



Acostament periculos



Drum aglomerat



Tunel



Pod mobil



Ieșire spre un chei sau mal abrupt



Drum cu denivelări



Denivelare pentru limitarea vitezei



Drum lunecos



Împroșcare cu pietriș



Căderi de pietre



Presemnalizare trecere pietoni



Copii



Bicicliști



Animale



Animale



Lucrări



Semafoare



Aeroport



Vânt lateral



Circulație în ambele sensuri



Alte pericole



Accident



Intersecție de drumuri



Intersecție cu un drum fără prioritate



Intersecție cu un drum fără prioritate



Intersecție cu un drum fără prioritate



Intersecții cu drumuri fără prioritate, decalate



Intersecții cu drumuri fără prioritate, decalate





Presemnalizare intersecție cu sens giratoriu



Trecere la nivel cu o cale ferată cu bariere sau semibariere



Trecere la nivel cu o cale ferată fără bariere



Trecere la nivel cu linii de tramvai



Mașini și utilaje agricole



Presemnalizarea unei amenajări rutiere care oferă și  
posibilitatea întoarcerii vehiculelor



Baliză direcțională care indică ocolirea obstacolului prin stânga



Baliză direcțională care indică ocolirea obstacolului prin dreapta



Baliză bidirecțională



Panouri suplimentare pentru trecerea la nivel cu calea ferată



Panouri suplimentare la nodurile rutiere de pe autostrăzi

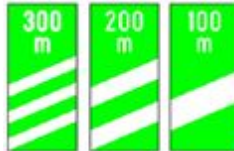

Trecere la nivel cu o cale ferată simplă, fără bariere



Trecere la nivel cu o cale ferată dublă, fără bariere



Trecere la nivel cu o cale ferată simplă fără bariere



Trecere la nivel cu o cale ferată dublă fără bariere



## B. INDICATOARE DE REGLEMENTARE

## B1. Indicatoare de prioritate

Cedează trecerea



Oprire



Drum cu prioritate



Sfârșitul drumului cu prioritate



Prioritate pentru circulația din sens invers



Prioritate față de circulația din sens invers



## B2. Indicatoare de interzicere sau restricție

Accesul interzis



Circulația interzisă în ambele sensuri



Accesul interzis autovehiculelor cu excepția motocicletelor fără ataș



Accesul interzis motocicletelor



Accesul interzis bicicletelor



Accesul interzis ciclomotoarelor



Accesul interzis vehiculelor destinate transportului de mărfuri



Accesul interzis autovehiculelor cu remorcă, cu excepția celor cu semiremorcă sau cu remorcă cu o osie



Accesul interzis autobuzelor



Accesul interzis pietonilor



Accesul interzis vehiculelor cu tracțiune animală



Accesul interzis vehiculelor împinse sau trase cu mâna



Accesul interzis tractoarelor și mașinilor autopropulsate pentru lucrări



Accesul interzis autovehiculelor



Accesul interzis autovehiculelor și vehiculelor cu tracțiune animală



Accesul interzis vehiculelor cu lățimea mai mare de ... m



Accesul interzis vehiculelor cu înălțimea mai mare de ... m



Accesul interzis vehiculelor cu masa mai mare de ... t



Accesul interzis vehiculelor cu masa mai mare de ... t pe osia simplă



Accesul interzis vehiculelor cu masa pe osia dublă mai mare de ... t



Accesul interzis vehiculelor cu masa pe osia triplă mai mare de ... t



Accesul interzis autovehiculelor sau ansamblurilor de vehicule

cu lungimea mai mare de ... m



Interzis autovehiculelor de a circula fără a menține între ele un interval de cel puțin ... m



Interzis a vira la stânga



Interzis a vira la dreapta



Întoarcerea interzisă



Depășirea autovehiculelor, cu excepția motocicletelor fără ataș, interzisă



Depășirea interzisă autovehiculelor destinate transportului de mărfuri



Limitare de viteză



Limitare de viteză diferențiată pe categorii de autovehicule



Claxonarea interzisă



Vama



Taxă de trecere



Control POLIȚIE



Sfârșitul tuturor restricțiilor





Sfârșitul limitării de viteză



Sfârșitul interzicerii de a depăși



Staționarea interzisă



Oprirea interzisă



Staționare alternantă



Staționare alternantă



Zonă de staționare cu durată limitată



Sfârșitul zonei de staționare cu durată limitată



Zonă cu viteza limitată la 30 km/h



Sfârșitul zonei cu viteza limitată la 30 km/h



Accesul interzis vehiculelor care transportă substanțe  
explozive sau ușor inflamabile



Accesul interzis vehiculelor care transportă mărfuri periculoase



Accesul interzis vehiculelor care transportă substanțe  
de natură să polueze apele



**B3.** Indicatoare de obligare

Înainte



La dreapta

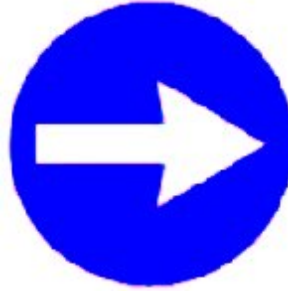

La dreapta



Înainte sau la dreapta



Ocolire



Ocolire



Intersecție cu sens giratoriu



Pistă pentru biciclete



Drum obligatoriu pentru categoria de vehicule



Drum pentru pietoni



Delimitarea pistelor pentru pietoni și biciclete



Delimitarea pistelor pentru pietoni și biciclete



Pistă comună pentru pietoni și biciclete



Viteza minimă obligatorie



Sfârșitul vitezei minime obligatorii



Lanțuri pentru zăpadă



Direcția obligatorie pentru vehiculele care transportă mărfuri periculoase

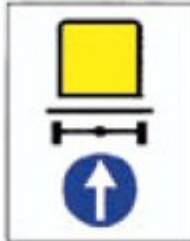

Direcția obligatorie pentru vehiculele care transportă mărfuri periculoase



Direcția obligatorie pentru vehiculele care transportă mărfuri periculoase



## C. INDICATOARE DE ORIENTARE ȘI INFORMARE

### C1. Indicatoare de orientare

Presemnalizarea direcțiilor la o intersecție de drumuri  
din afara localităților



Presemnalizarea direcțiilor la o intersecție denivelată de drumuri



Presemnalizarea direcțiilor indicate



Presemnalizarea traseului de evitare a localității



Presemnalizarea direcțiilor într-o intersecție cu sens giratoriu



Drum închis sau deschis circulației publice



Presemnalizarea traseului de urmat în cazul unei restricții de circulație



Presemnalizare pe autostradă pentru parcare

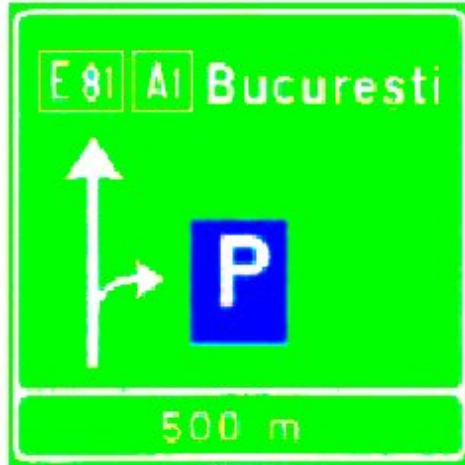

Presemnalizare pe autostradă pentru spațiu de servicii



Confirmarea direcției de mers pe autostradă spre localități mai importante și distanțele până la acestea



Presemnalizarea unui loc periculos, o interzicere sau o restricție pe un drum lateral





Presemnalizarea traseului de urmat în vederea efectuării virajului la stânga

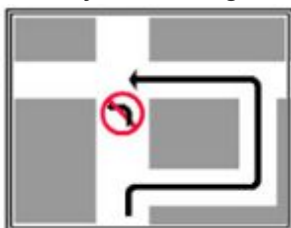

Bandă rezervată circulației autovehiculelor de transport public de persoane



Drum fără ieșire

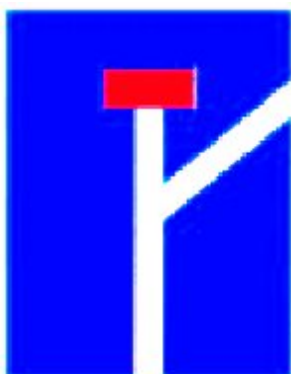

Traseu de urmat pentru anumite categorii de vehicule



Traseu de urmat pentru anumite categorii de vehicule



Traseu de urmat pentru anumite categorii de vehicule



Selectarea circulației pe direcții de mers în apropierea intersecției



Selectarea circulației pe direcții de mers în apropierea intersecției



Selectarea circulației pe direcții de mers în apropierea intersecției



Bandă destinată circulației vehiculelor lente

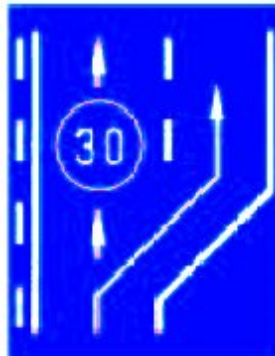

Terminarea benzii de circulație din dreapta a părții carosabile

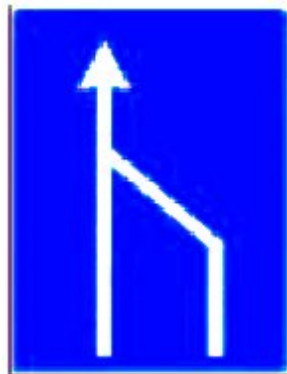

Terminarea benzii de circulație din stânga a părții carosabile

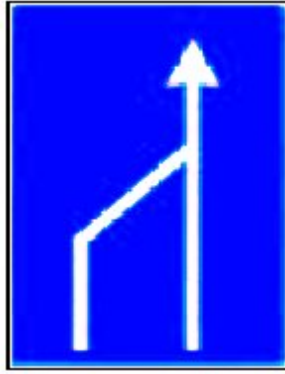

Viteza minimă obligatorie pentru o bandă de circulație

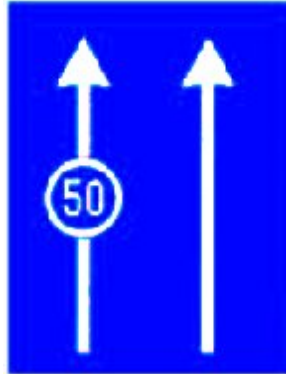

Viteza minimă obligatorie pentru diferite benzi de circulație

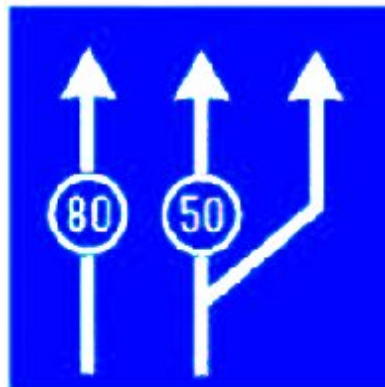

Limite de viteză pentru diferite benzi de circulație

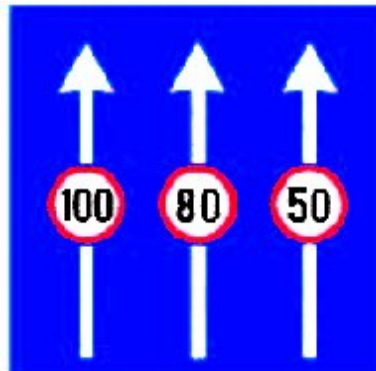

Bandă de circulație rezervată autovehiculelor de transport public de persoane

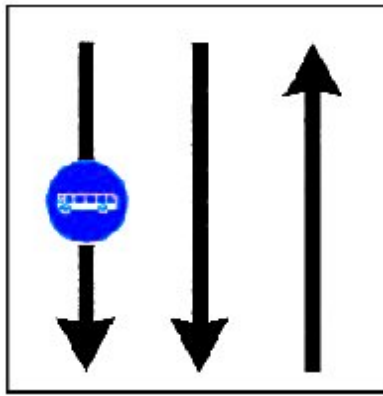

Direcția spre localitatea indicată



Direcția spre localitatea indicată



Direcția spre localitățile indicate



Direcția de urmat pentru autovehiculele destinate transportului de mărfuri



Direcția spre obiectivul turistic



Direcția spre obiective locale



Direcția spre aeroport



Direcția de urmat în cazul devierii temporare a circulației



Direcția de urmat în cazul devierii temporare a circulației

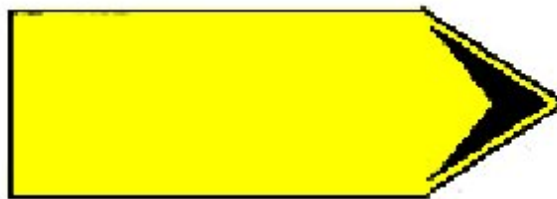

Drum național



Drum județean



Drum comunal



Drum deschis traficului internațional



Direcția drumului deschis traficului internațional



Traseu de tranzit european



Simbolul și numărul autostrăzii



Intrare în localitate



Intrare în localitate



Ieșire din localitate



Ieșire din localitate



Limită de județ



Curs de apă sau viaduct



Confirmarea direcției de mers spre o localitate și  
distanța până la aceasta



Confirmarea direcției de mers spre localități mai importante  
și distanțele până la acestea



Organizarea traficului pe benzi de circulație



Telefon de urgență  
(Poliție, Ambulanță, Pompieri, Depanare)





## C2. Indicatoare de informare

Trecere pentru pietoni



Trecere pentru pietoni



Limite generale de viteză



Sens unic



Sens unic



Autostradă



Sfârșit de autostradă



Limite maxime de viteză pe autostradă, funcție de condițiile meteorologice



Spital



Poliția



Post de prim-ajutor



Pasarelă pentru pietoni



Pasaj subteran pentru pietoni



Stație de autobuz



Stație de tramvai



Stație de taximetre



Drum pentru autovehicule



Sfârșitul drumului pentru autovehicule



Vulcanizare



Telefon



Stație de alimentare cu carburanți



Stație de alimentare cu carburanți inclusiv benzină fără plumb



Stație de alimentare cu carburanți inclusiv benzină fără plumb  
și gaz petrolier lichefiat



Hotel sau motel



Restaurant



Bufet sau cofetărie



Teren pentru camping (tabără turistică)



Teren pentru caravane (tabără turistică)



Teren pentru camping și caravane



Loc pentru popas



Cabană pentru turiști



W.C. public



Service auto



Parcare





Parcare



Parcare subterană sau în clădire



Complex de servicii



Zonă rezidențială



Sfârșitul zonei rezidențiale



Zonă cu viteza recomandată 30 km/h



Sfârșitul zonei cu viteza recomandată 30 km/h



Zonă pietonală



Sfârșitul zonei pietonale



Tunel



Sfârșit de tunel



Îmbarcare pe vagoane platformă de cale ferată



Îmbarcare pe ferry-boat



Port



Gară



Autogară



Închirieri auto



Plajă



Zonă de vânătoare



Zonă de pescuit

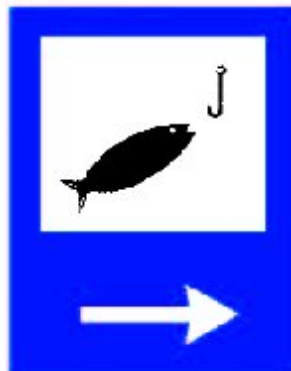

Centru viticol



Zonă industrială

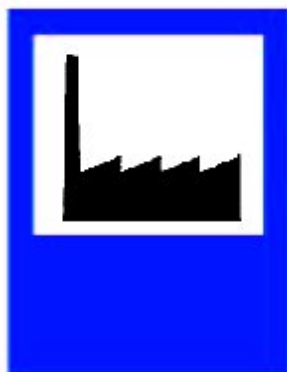

Poștă



Apă potabilă



Loc de joacă pentru copii



Stadion



Supermarket



Acces internet



Teatru



Muzeu



Cântar pentru autovehicule



Control radar



Informații rutiere



Viteza recomandată





Punct de informare turistică



Denumirea străzii



Intrarea pe strada indicată



Numărul imobilului



Monitorizare trafic



Refugiu rezervat depanării



Presemnalizarea sediului Poliției autostrăzii



Distanța de siguranță între vehicule pentru viteze de cel mult 60 km/h



Distanța de siguranță între vehicule pentru viteze mai mari de 60 km/h



Acces pe bază de tichet



Direcția și distanța până la telefonul pentru apel de urgență

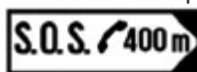

### C3. Indicatoare de informare turistică

Castel, cetate



Vestigii istorice



Monument



Biserică



Mănăstire



Rezervație naturală



Cascadă



Peșteră



Pârtie schi



Teleschi



Telecabină



Pensiune agroturistică



#### D. PANOURI ADIȚIONALE

Distanța până la locul la care se referă indicatorul de presemnalizare sau informare



Distanța între indicator și începutul locului periculos



Direcția și distanța până la locul la care se referă indicatorul



Persoane cu handicap



Intervalele de timp în care acționează indicatorul



Intervalele de timp în care acționează indicatorul

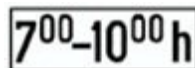

Trecere la nivel cu cale ferată industrială completând semnificația indicatorului "Alte pericole"



Lungimea sectorului periculos la care se referă indicatorul



Începutul și lungimea zonei de acțiune a indicatorului



Începutul zonei de acțiune a indicatorului



Confirmarea zonei de acțiune a indicatorului



Sfârșitul zonei de acțiune a indicatorului



Categoria de autovehicule la care se referă indicatorul



Categoriile de autovehicule care trebuie să respecte semnificația indicatorului



Folosirea luminilor de întâlnire



Parcare cu plată



Parcare cu plată

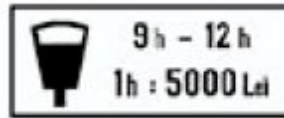

Exceptarea unor categorii de vehicule de la semnificația indicatorului



Intervalele de timp când este permisă staționarea vehiculelor ce efectuează aprovizionarea



Drum închis circulației publice



Trecere pentru pietoni desființată



Cu excepția riveranilor



Cu excepția autovehiculelor autorizate





Autovehiculul se ridică



Viteza recomandată pe un sector de drum cu semafoare sincronizate



Direcția drumului cu prioritate



Direcția drumului cu prioritate



Sensul sau sensurile de circulație pentru care este valabilă semnificația semnalelor luminoase ale semaforului



Trecerea la nivel cu calea ferată prevăzută cu instalație de semnalizare luminoasă automată



Rampă pentru persoane cu handicap locomotor



Modalități în care se execută parcare



Modalități în care se execută parcare



Ridicarea autovehiculelor parcate neregulat



Folosirea luminilor de întâlnire



Polei, gheață, zăpadă



Duș



Ploaie, ceață, viscol



Vehicule care transportă substanțe explozive sau ușor inflamabile



Vehicule care transportă mărfuri periculoase

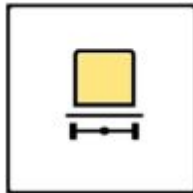

Vehicule care transportă substanțe de natură să polueze apele

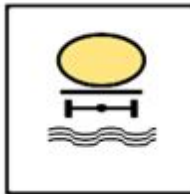

Distanța până la indicatorul "Oprire"



Numărul nodului rutier de pe autostradă



## DISPOZITIVE DE SEMNALIZARE LUMINOASĂ

### 1. Semafoare pentru dirijarea circulației

Semafor

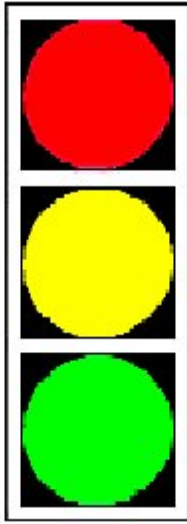

Semafoare cu indicarea direcției de deplasare

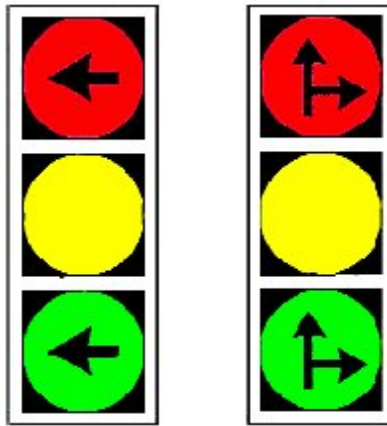

Semafor combinat cu dispozitiv de cronometrare a timpului aferent culorii

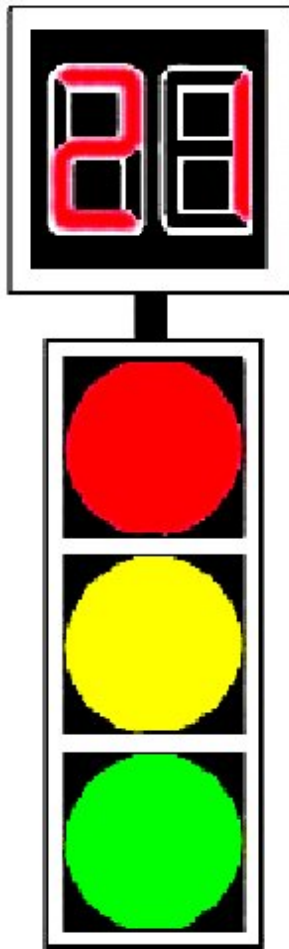

Semafor cu panou de contrast



Semafor pentru biciclete

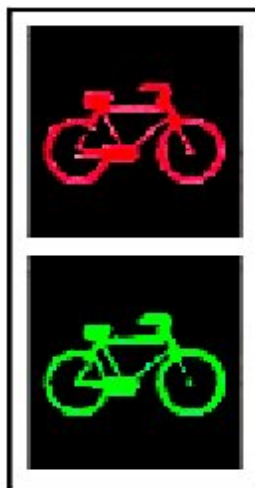

Semafor pentru pietoni

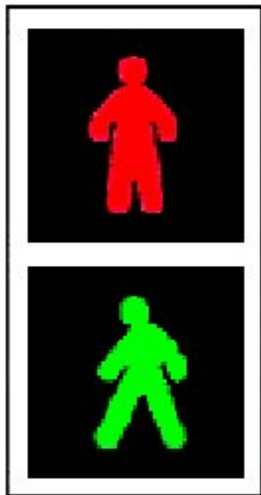

Semafor pentru pietoni combinat cu dispozitiv de cronometrare a timpului aferent culorii



Semafor de avertizare

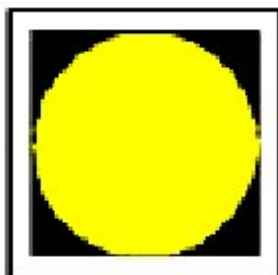

Semafor special pentru tramvaie

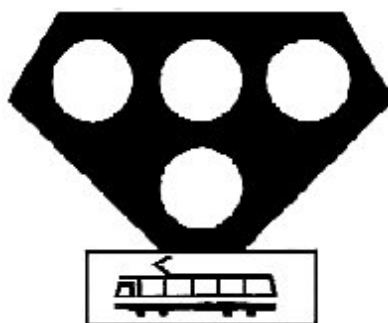

## 2. Semnale luminoase la trecerile la nivel cu calea ferată

Trecere la nivel cu o cale ferată simplă, fără bariere, prevăzută cu semnale luminoase de avertizare a apropierei trenului

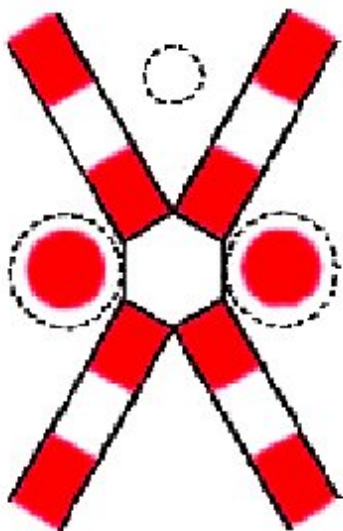

Trecere la nivel cu o cale ferată dublă, fără bariere, prevăzută cu semnale luminoase de avertizare a apropierii trenului

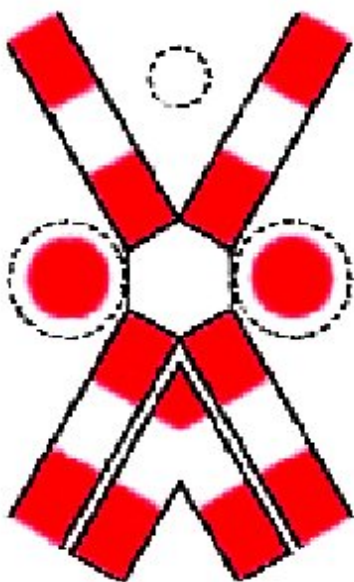

Trecere la nivel cu o cale ferată simplă cu semibarieră, prevăzută cu semnale luminoase de avertizare a apropierii trenului

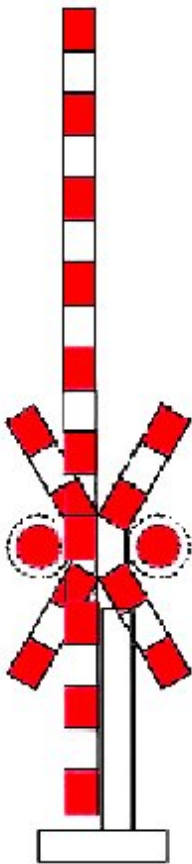

## INDICATOR KILOMETRIC

Autostradă



Drum național

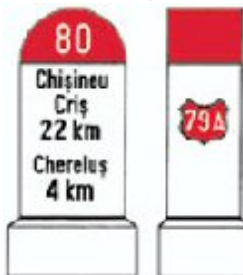

Drum județean





Drum comunal



INDICATOR HECTOMETRIC



INDICATOARE RUTIERE ȘI MIJLOACE DE SEMNALIZARE A LUCRĂRILOR  
ÎN ZONA DRUMULUI PUBLIC

1. Indicatoare rutiere temporare

Drum îngustat pe ambele părți



Drum îngustat pe partea dreaptă



Drum îngustat pe partea stângă



Acostament periculos



Drum cu denivelări



Drum lunecos



Împroșcare cu pietriș



Lucrări



Semafoare



Circulație în ambele sensuri



Alte pericole



Depășirea autovehiculelor, cu excepția motocicletelor fără ataș, interzisă



Limitare de viteză



Sfârșitul tuturor restricțiilor



Sfârșitul interzicerii de a depăși



Deviere temporară



Deviere temporară



Deviere temporară



Deviere temporară



Denivelare față de banda alăturată



Îngustare temporară



Îngustare temporară



Abatere temporară



Abatere temporară



Abatere temporară



Terminarea abaterii temporare



Îngustare temporară



Îngustare temporară



Presemnalizarea rutei ocolitoare



Presemnalizarea rutei ocolitoare

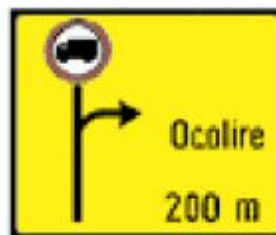

Presemnalizarea rutei ocolitoare

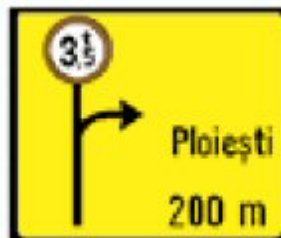

Marcaje rutiere



Semnalizarea unui utilaj care se deplasează lucrând

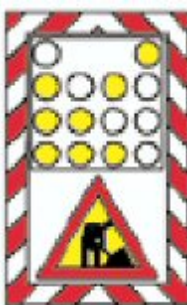

Sucesiune de puncte de lucru



Presemnalizarea unui sector cu circulație alternantă



Presemnalizarea unui sector cu circulație alternantă



Lucrări de tratamente ale suprafeței părții carosabile



Presemnalizare lucrări pe străzi



## 2. Mijloace auxiliare de semnalizare a lucrărilor

Ghirlandă polietilenă sau lanț



Semafor mobil

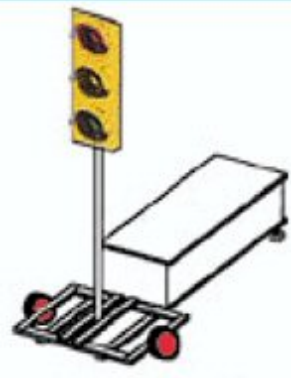

Baliză direcțională care indică ocolirea obstacolului prin stânga



Baliză direcțională care indică ocolirea obstacolului prin dreapta



Baliză tip jalon



Baliză bidirecțională



Con de dirijare



Balize cuplate cu lămpi cu lumină galbenă intermitentă



Lampă cu lumină galbenă intermitentă

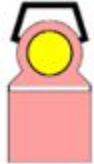

Barieră normală



Barieră direcțională



Fanion de semnalizare



Parapet lestable din material plastic





Cărucioare portsemnalizare



Palete de semnalizare

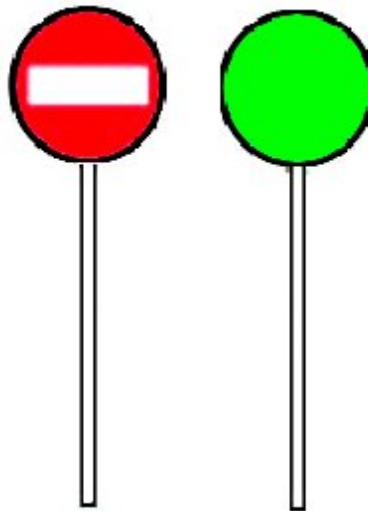

### 3. Dispozitive luminoase pentru dirijarea circulației pe benzi

Dispozitive luminoase pentru dirijarea circulației pe benzi reversibile

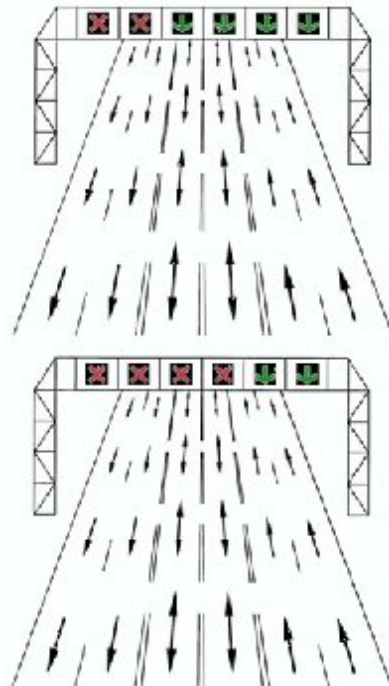

Panou cu mesaje variabile



## MARCAJE RUTIERE

### a) Longitudinale

Marcaj de separare a sensurilor de circulație format dintr-o linie discontinuă simplă. Marcaj de delimitare a părții carosabile cu linie discontinuă



Marcaj de separare a sensurilor de circulație format dintr-o linie continuă simplă. Marcaj de delimitare a părții carosabile cu linie discontinuă



Marcaj de separare a sensurilor de circulație format dintr-o linie continuă dublă. Marcaj de delimitare a benzilor de circulație de același sens cu linie discontinuă.

Marcaj de delimitare a părții carosabile cu linie discontinuă

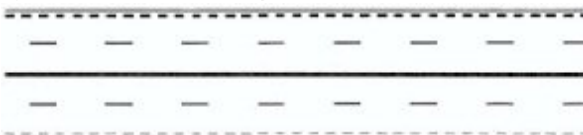

Marcaj de separare a sensurilor de circulație format dintr-o linie continuă, dublată cu una discontinuă. Marcaj de delimitare a părții carosabile cu linie continuă

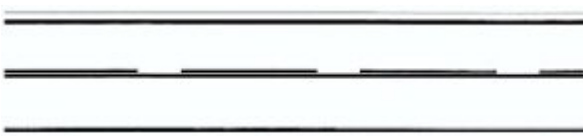

Marcaj pentru benzi cu circulația reversibilă

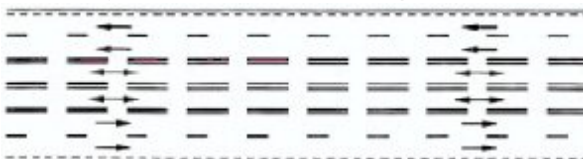

Marcaj pe drumuri cu zonă verde de separare a sensurilor de circulație



Marcaj la apropierea de o intersecție

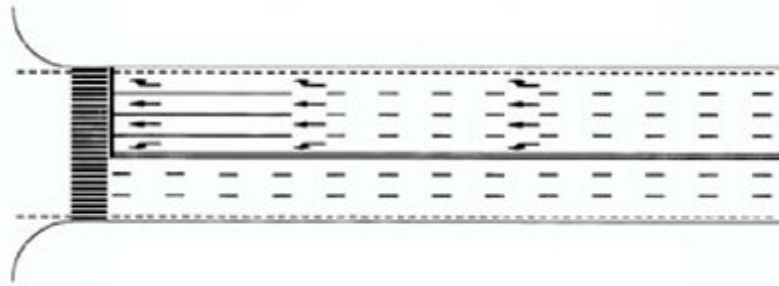

Marcajul pe o bandă de decelerare

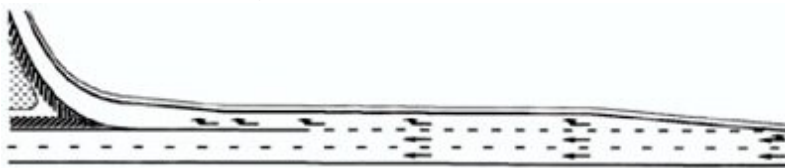

Marcajul pe o bandă de accelerare



Marcajul benzii suplimentare pentru vehicule lente



Marcajul benzii de stocaj pentru virajul la stânga

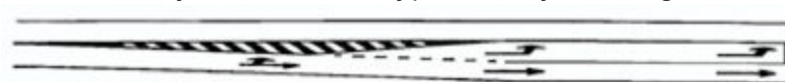

## b) Transversale

Marcaj de oprire și cedare a trecerii



Benzi rezonatoare din marcaj rutier

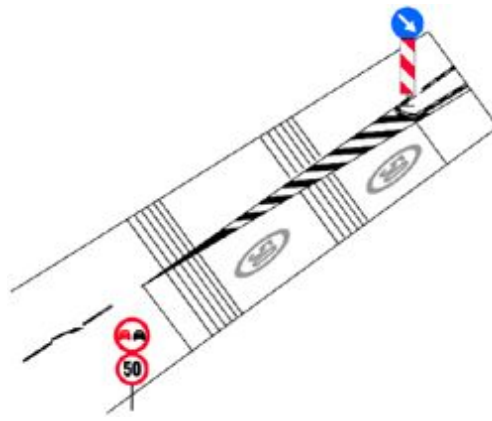

Marcaje de traversare pentru pietoni

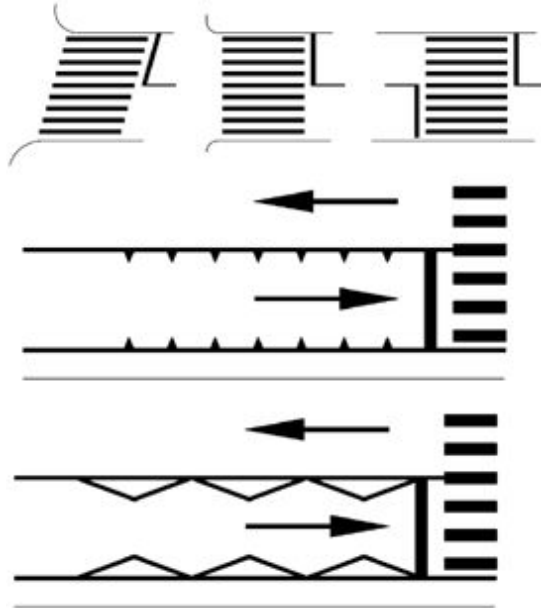

Marcaj de traversare pentru biciclete



c) Diverse

Marcaj de ghidare la traversarea unei intersecții

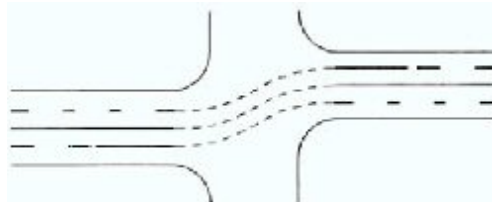

Marcaj de ghidare în intersecție

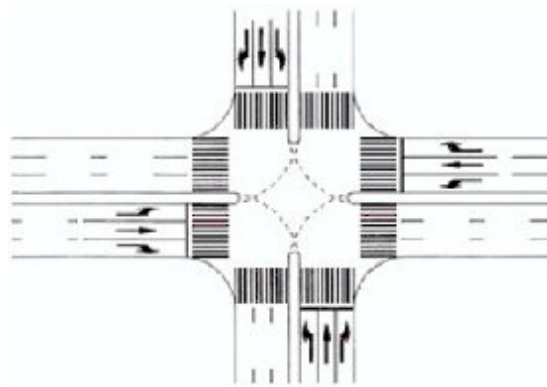

Marcaj pentru spații înguste



Marcaj la îngustarea drumului cu o bandă pe sens



Marcaj pe drum cu trei benzi pentru alocarea alternativă a două benzi pentru unul sau celălalt sens de circulație



Spații interzise circulației



Interzicerea staționării



Marcajul benzii rezervate circulației autovehiculelor de transport persoane



Stație autovehicule de transport persoane



Locuri de parcare

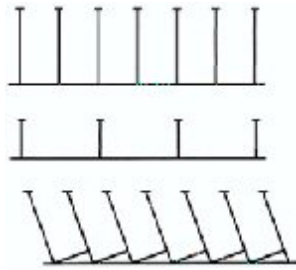

d) Laterale

Marcaje pe ziduri de sprijin și pe infrastructurile pasajelor inferioare

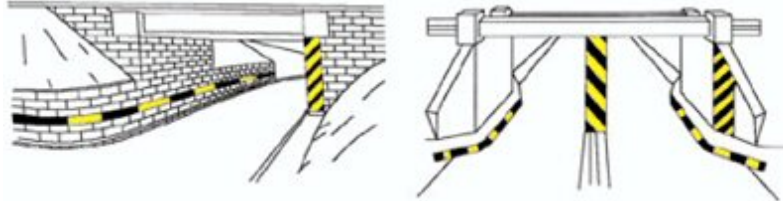

Marcaje la pasaje care nu au asigurat gabaritul de înălțime



Marcaje pe parapete

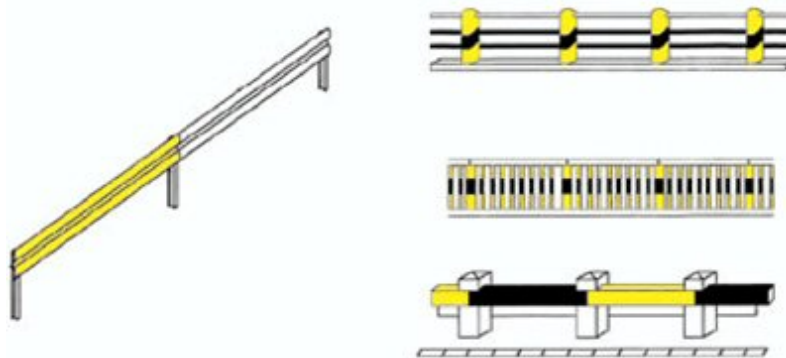

Marcaje pe coronamentele podețelor



Marcaje la refugii pe partea carosabilă



Marcaje pe borduri

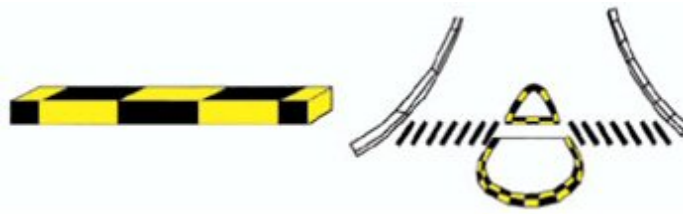

Marcaj de interzicere a depășirii în unele curbe deosebit de periculoase

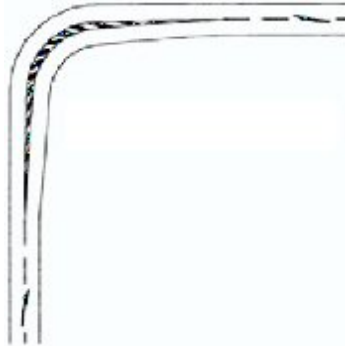

Marcaj de reducere a vitezei înaintea unor curbe deosebit de periculoase

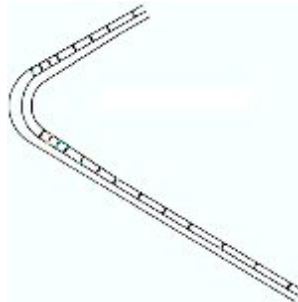

Săgeți de revenire pe banda aferentă sensului de mers

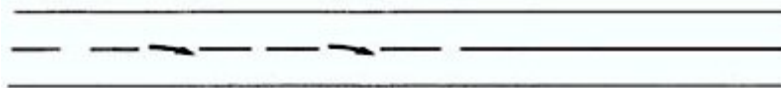

Săgeți de schimbare a benzii de circulație



Marcaje inscripționate pe partea carosabilă



e) Marcaje temporare pentru semnalizarea lucrărilor în zona drumului public

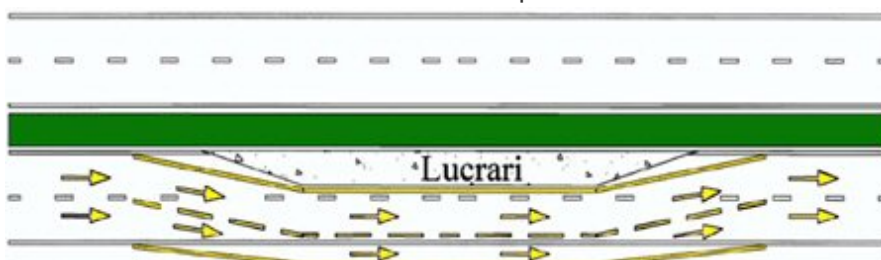

## SEMNALELE POLIȚISTULUI

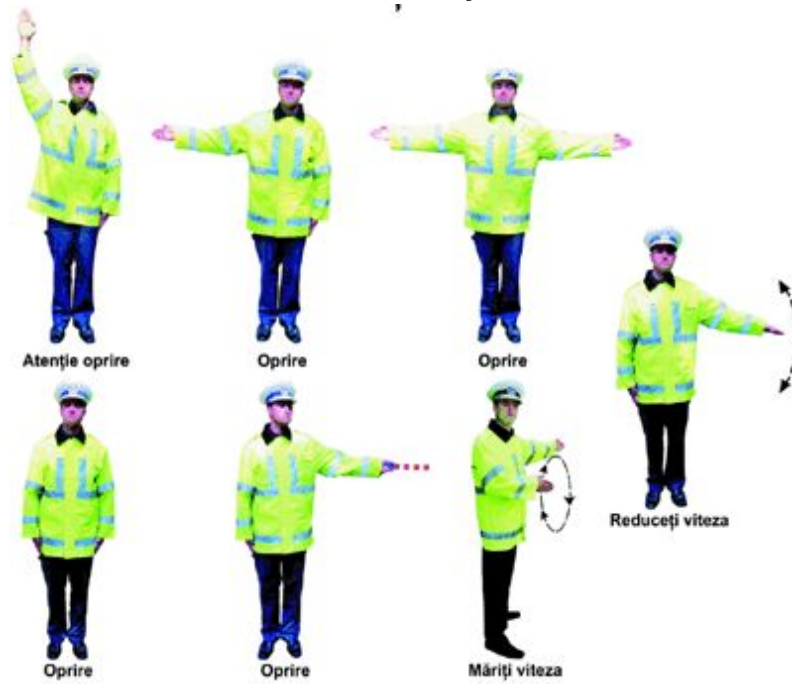

## SEMNALELE POLIȚISTULUI DE PE MOTOCICLETA DE POLIȚIE



## SEMNALELE POLIȚISTULUI DIN AUTOVEHICULUL DE POLIȚIE



## MESAJE VARIABLE TRANSMISE CU DISPOZITIVE LUMINOASE INSTALATE PE AUTOVEHICULELE DE POLIȚIE





Mesajele afișate:

1. STOP POLIȚIA
2. ATENȚIE PERICOL
3. CONCURS SPORTIV
4. MENȚINEȚI ORDINEA
5. ELIBERAȚI ZONA
6. ELIBERAȚI BANDA
7. URMAȚI POLIȚIA
8. GABARIT DEPĂȘIT
9. COLOANĂ OFICIALĂ
10. CONTROL POLIȚIA
11. REDUCEȚI VITEZA
12. ATENȚIE BLOCAJ
13. ATENȚIE ACCIDENT
14. CIRCULAȚI

SEMN DISTINCTIV PENTRU CONDUCĂTORII DE AUTOVEHICULE CU  
VECHIMEA ÎN CONDUCERE MAI MICĂ DE UN AN

